

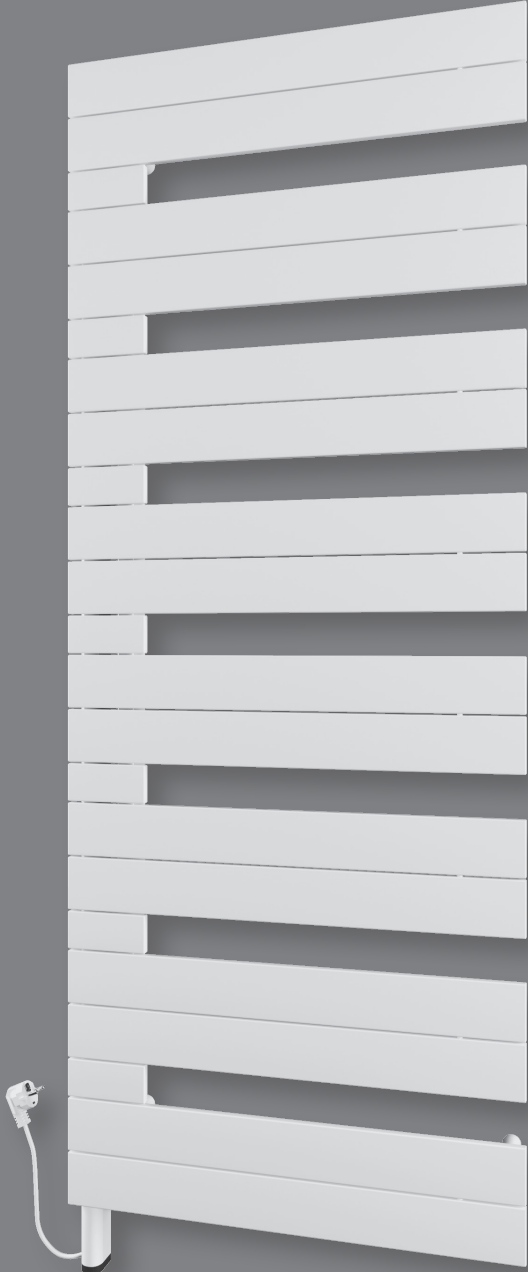

MONTAGE- UND BETRIEBSANLEITUNG
PIATO SPA E



- DE
- GB
- FR
- PL

- 1
- Ø10
- 22

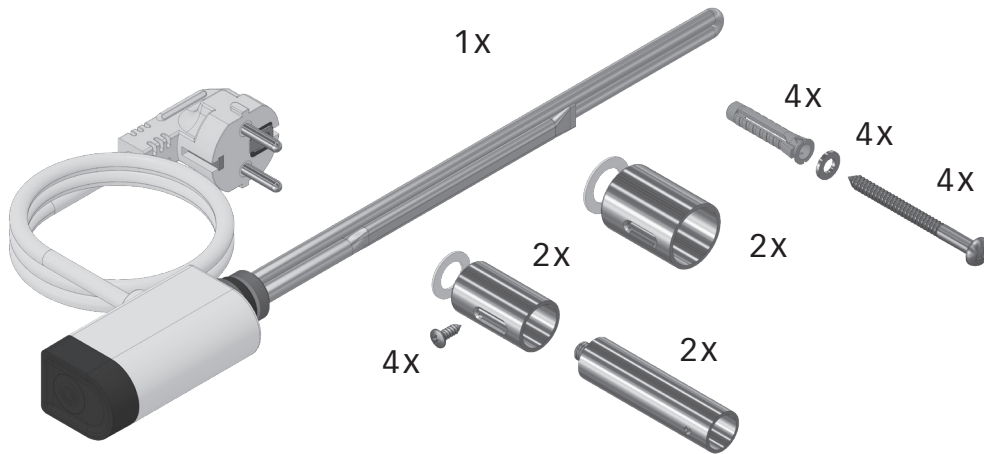

2

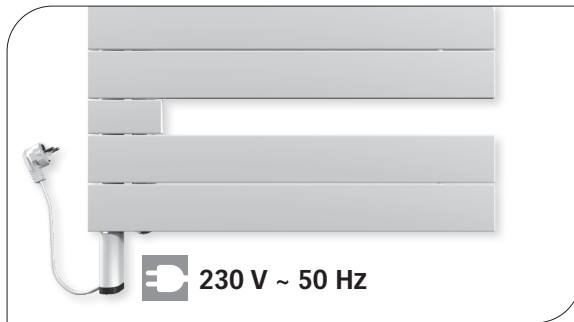
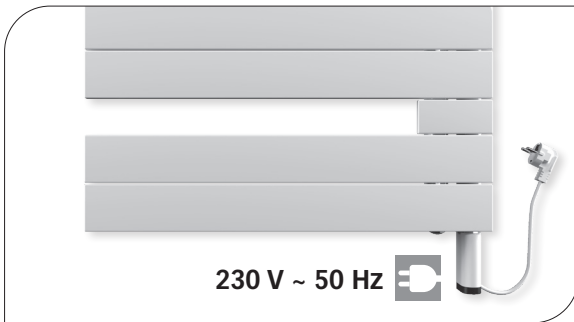

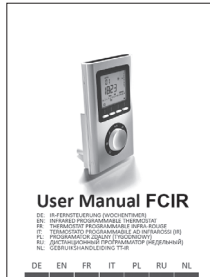
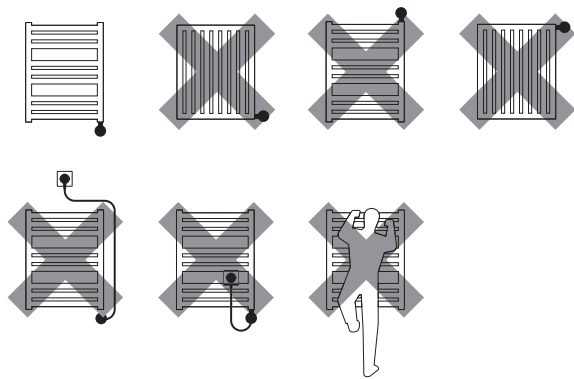
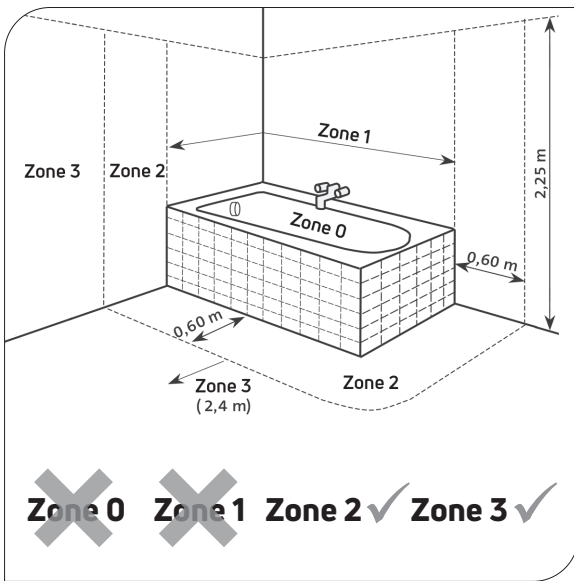

2

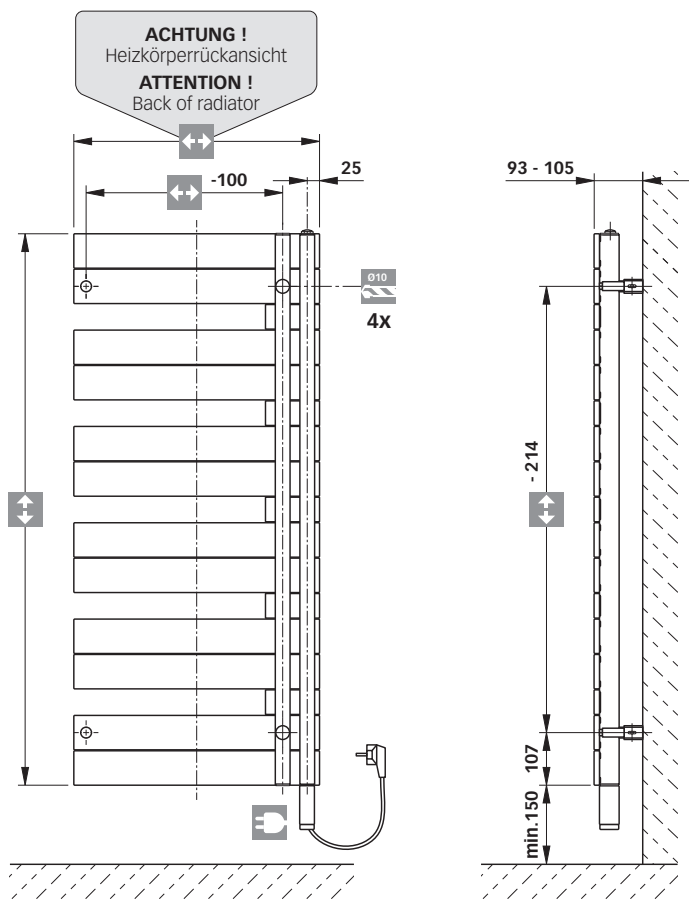



4a



 [mm]	 [mm]	 [W]
500	1122	300
500	1514	400
500	1906	600
600	1122	300
600	1514	400
600	1906	600

Wir empfehlen, einen seitlichen Mindestabstand von 100 mm zum Heizkörper einzuhalten!

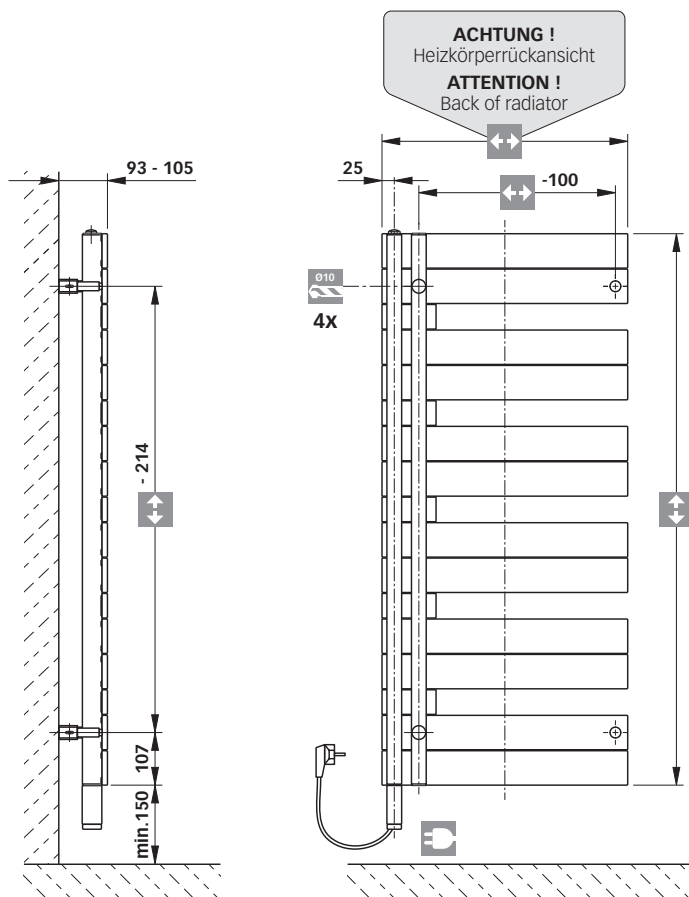
We recommend keeping a minimum lateral clearance of 100 mm from the radiator!



4b

 [mm]	 [mm]	 [W]
500	1122	300
500	1514	400
500	1906	600
600	1122	300
600	1514	400
600	1906	600

Wir empfehlen, einen seitlichen Mindestabstand von 100 mm zum Heizkörper einzuhalten!

We recommend keeping a minimum lateral clearance of 100 mm from the radiator!

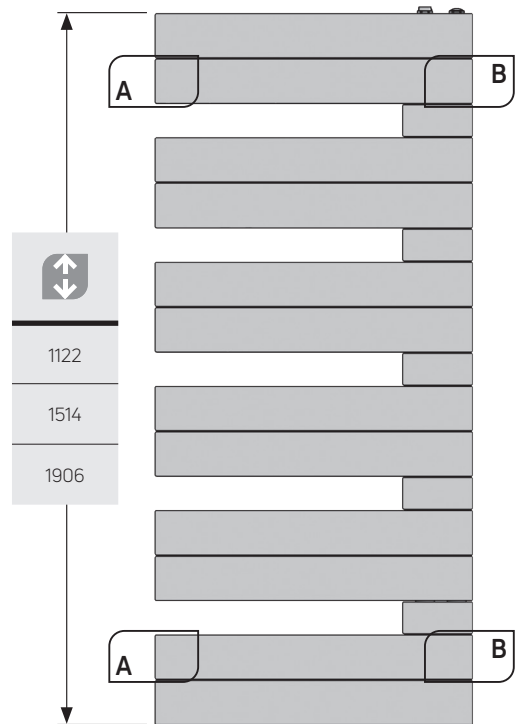
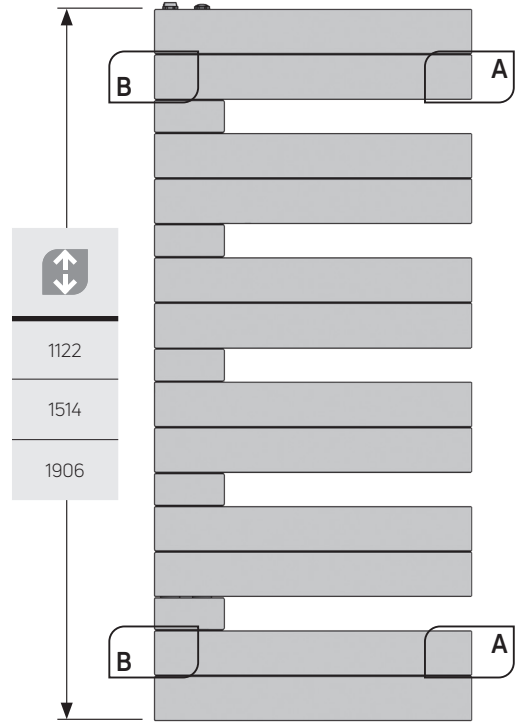
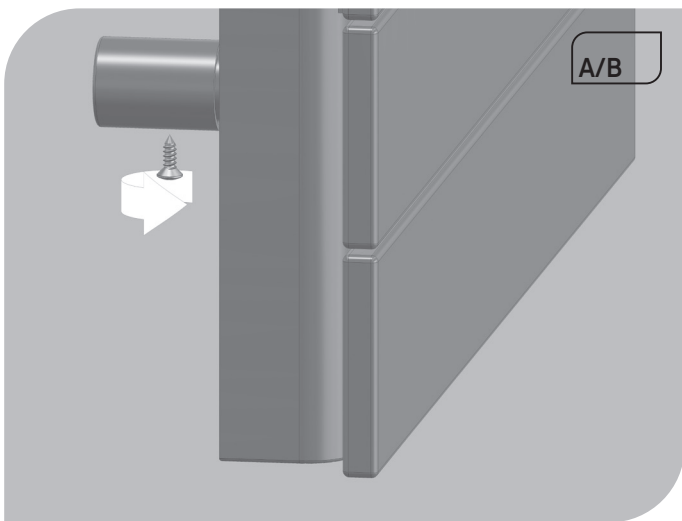
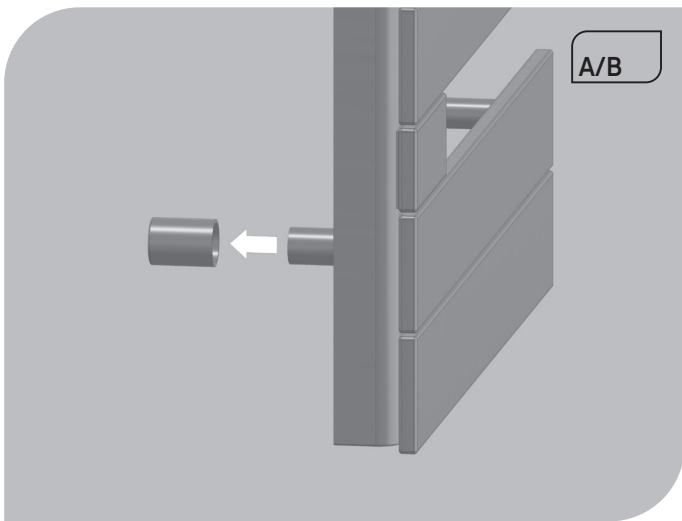
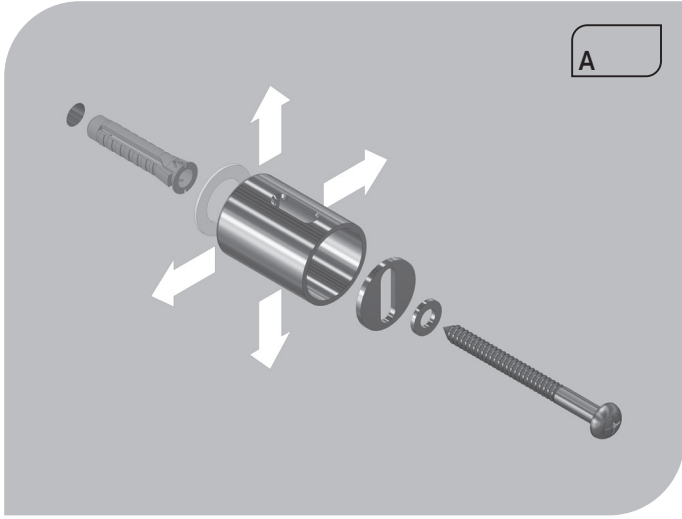

4x   

MODELLKENNUNG: PIATO SPA E

PIATO SPA E XXXXXXX WO «XXXXXXX» SIND ZAHLEN

ANGABE	SYMBOL	WERT	EINHEIT
WÄRMELEISTUNG			
Nennwärmeleistung / Maximale kontinuierliche Wärmeleistung "xxxx" = 500x1122	$P_{nom} / P_{max,c}$	0,30	kW
Nennwärmeleistung / Maximale kontinuierliche Wärmeleistung "xxxx" = 600x1122	$P_{nom} / P_{max,c}$	0,30	kW
Nennwärmeleistung / Maximale kontinuierliche Wärmeleistung "xxxx" = 500x1514	$P_{nom} / P_{max,c}$	0,40	kW
Nennwärmeleistung / Maximale kontinuierliche Wärmeleistung "xxxx" = 600x1514	$P_{nom} / P_{max,c}$	0,40	kW
Nennwärmeleistung / Maximale kontinuierliche Wärmeleistung "xxxx" = 500x1906	$P_{nom} / P_{max,c}$	0,60	kW
Nennwärmeleistung / Maximale kontinuierliche Wärmeleistung "xxxx" = 600x1906	$P_{nom} / P_{max,c}$	0,60	kW
Mindestwärmeleistung (Richtwert)	P_{min}	N.A.	kW
HILFSTROMVERBRAUCH			
Bei Nennwärmeleistung	e_{max}	0,00	kW
Bei Mindestwärmeleistung	e_{min}	N.A.	kW
Im Bereitschaftszustand	e_{sb}	<0,001	kW
ANGABE			
ART DER WÄRMELEISTUNG / RAUMTEMPERATURKONTROLLE			
Elektronische Raumtemperaturkontrolle und Tageszeitregelung			Ja
Elektronische Raumtemperaturkontrolle und Wochentagsregelung			Ja
SONSTIGE REGULUNGSOPTIONEN (MEHRFACHNENNUNGEN MÖGLICH)			
Raumtemperaturkontrolle mit Erkennung offener Fenster			Ja
Mit Fernbedienungsoption			Nein
Mit adaptiver Regelung des Heizbeginns			Ja
KONTAKTANGABEN: COSMO GMBH · Brandstücken 31 · 22549 Hamburg			

Installation/Montage u. Inbetriebnahme sind von einer zugelassenen Fachfirma durchzuführen. Dabei sind die einschlägigen Normen bzw. die nationalen elektrotechnischen Sicherheitsvorschriften zu beachten. Bei der Montage von Heizkörpern ist zu beachten, dass die Befestigung von Heizkörpern so dimensioniert wird, dass sie für die bestimmungsgemäße Verwendung und vorhersehbarer Fehlanwendung geeignet ist. Hierbei sind insbesondere die Verbindung mit dem Baukörper sowie dessen Beschaffenheit, die Geeignetheit des Montagezubehöres und die möglichen Belastungen nach erfolgter Montage zu prüfen.

Für die Montage und Bedienung ist die dazugehörige Montageanleitung für das elektrische Heizelement unbedingt zu beachten!

- **Warnung!** Zur Vermeidung einer Gefährdung für sehr junge Kinder wird empfohlen dieses Gerät so zu installieren, dass sich die unterste Stange mind. 600 mm über dem Fußboden befindet. (EN60335-2-43+A1:2006-10-01)

Wichtige Hinweise: Die Badheizkörper dienen der Raumheizung und zur Trocknung von Handtüchern und besitzen daher heiße Oberflächen. Es dürfen nur Textilien, die mit Wasser gewaschen wurden, getrocknet werden. Dieser Heizkörper darf nicht als Kletter- oder Sportgerät benutzt werden. Zur Reinigung der Heizkörperoberflächen sind schonende, nicht scheuernde Reinigungsmittel zu verwenden.

Hinweis für den Elektroheizungsbetrieb: Der elektrisch betriebene Heizkörper darf aus sicherheitstechnischen Gründen nicht komplett abgedeckt werden. Dieses Gerät ist nicht dafür bestimmt, von Personen (einschließlich Kinder) mit eingeschränkten physischen, sensorischen oder geistigen Fähigkeiten oder mangels Erfahrung und/oder mangels Wissen benutzt zu werden, es sei denn, sie werden durch eine für ihre Sicherheit zuständige Person beaufsichtigt oder erhalten von ihr Anweisungen, wie das Gerät zu benutzen ist.

Folgende Normen sind bei der Montage der Heizkörper unbedingt einzuhalten:

- DIN 55900: Sprühbereich in Nassräumen
- DIN 18017 Teil 3: Lüftung von Bädern und Toiletten ohne Fenster
- EN 14336: Heizungsanlagen in Gebäuden, Installationen und Abnahme der Warmwasserheizungsanlagen

MODEL IDENTIFIER: PIATO SPA E

PIATO SPA E XXXXXXXX WHERE «XXXXXXX» ARE DIGITS

ITEM	SYMBOL	VALUE	UNIT
HEAT OUTPUT			
Nominal heatoutput/Maximum continous heatoutput where "xxxx" = 500x1122	$P_{nom} / P_{max,c}$	0,30	kW
Nominal heatoutput/Maximum continous heatoutput where "xxxx" = 600x1122	$P_{nom} / P_{max,c}$	0,30	kW
Nominal heatoutput/Maximum continous heatoutput where "xxxx" = 500x1514	$P_{nom} / P_{max,c}$	0,40	kW
Nominal heatoutput/Maximum continous heatoutput where "xxxx" = 600x1514	$P_{nom} / P_{max,c}$	0,40	kW
Nominal heatoutput/Maximum continous heatoutput where "xxxx" = 500x1906	$P_{nom} / P_{max,c}$	0,60	kW
Nominal heatoutput/Maximum continous heatoutput where "xxxx" = 600x1906	$P_{nom} / P_{max,c}$	0,60	kW
Minimum heat output (indictive)	P_{min}	N.A.	kW
AUXILIARY ELECTRICITY CONSUMPTION			
At nominal heat output	e_{lmax}	0,00	kW
At minimum heat output	e_{lmin}	N.A.	kW
In standby mode	e_{lss}	<0,001	kW
ITEM			
TYPE OF HEAT OUTPUT/ROOM TEMPERATURE CONTROL			
Electronic room temperature control plus day timer			Yes
Electronic room temperature control plus week timer			Yes
OTHER CONTROL OPTIONS (MULTIPLE SELECTIONS POSSIBLE)			
Room temperature control, with open window detection			Yes
With distance control option			No
With adaptive start control			Yes
CONTACT DETAILS: COSMO GMBH · Brandstücken 31 · 22549 Hamburg			

Installation/assembly and initial start-up should only be carried out by a registered specialist firm. Thereby the relevant standards and national electrical safety regulations are to be adhered to. For the correct installation of radiators it is essential that the fixing of the radiator is carried out in such a way that it is suitable for intended use AND predictable misuse. A number of elements need to be taken into consideration including the fixing method used to secure the radiator to the wall, the type and condition of the wall itself, and any additional potential forces or weights, prior to finalising installation.

For assembly and operation, the associated assembly instructions for the electrical heating element must be observed!

- **Warning!** To avoid risks to very small children we recommend installing this equipment so that there is a gap of at least 600 mm between the bottom rail and the floor. (EN60335-2-43+A1:2006-10-01).

Important notes: bathroom radiators are for heating a room and drying towels. Consequently their surfaces are hot. They are to be used for drying only textiles that have been washed in water. Do not climb on the radiators or use them as sports equipment. To clean radiator surfaces use gentle, non-scouring cleaning agents.

Note for the electrical heating operation: The electrically operated radiator must not be completely covered for safety reasons. This piece of equipment is not designed for use by persons (including children) with physical, sensory or mental impairments, or who lack experience and/or knowledge, unless they are either overseen by a competent person, or are being instructed in the use of this piece of equipment by such a person.

The following standards must be adhered to when installing radiators:

- DIN 55900: Spraying area in wet rooms
- DIN 18017 Teil 3: Ventilation of bathrooms and toilets without windows
- EN 14336: Heating systems in buildings. Installation and commissioning of water based heating systems

FR

L'installation / l'assemblage et l'approvisionnement dans le service sera effectuée par une société spécialisée autorisée. En ceci il faut respecter les standards pertinents et les règles nationales de sécurité électrique. Pour une parfaite installation des radiateurs, il est primordial que la fixation du radiateur soit effectuée de manière appropriée pour l'utilisation prévue ET toute mauvaise utilisation prévisible. Un certain nombre d'éléments doivent être pris en considération avant de réaliser l'installation comme le type et la qualité de la fixation entre le radiateur et le mur, le type et l'état du mur lui-même ainsi que les charges possibles après le montage.

Pour le montage et le fonctionnement, les instructions de montage associées pour l'élément chauffant électrique doivent être respectées !

• **Attention!** Pour éviter tout danger aux enfants, on recommande que le dispositif soit installé pour que la tige du bas soit au minimum à 600 millimètres au-dessus du plancher (EN60335-2-43+A1:2006-10-01)

Information importante: Le radiateur de bain sert à réchauffer l'espace environnant ainsi qu'à sécher les serviettes de bains, c'est pourquoi il possède des surfaces chaudes. Seuls les textiles qui ont été lavés avec de l'eau peuvent être séchés. Ces radiateurs ne peuvent pas être utilisés pour faire de l'escalade ou comme équipement sportif. Le nettoyage de la surface du radiateur devra être fait en douceur et l'usage de détergent n'est pas recommandé.

Pour le bon fonctionnement du radiateur électrique, l'ajout d'eau chaude devra toujours être mis dans l'extension vide (Ex. en ouvrant la valve de retour. Dans ce cas, le thermostat devra être fermé.) Le chauffage électrique devra être mis en service quand le radiateur sera rempli avec le chauffage de l'eau. Si le radiateur est électroniquement opérationnel, pour des raisons de sécurité - raisons relatives, il ne peut pas être totalement couvert. Cet appareil n'est pas conçu pour les personnes (enfant compris) ayant des problèmes physiques, sensorielles, spirituelles ou pour celles ayant un manque d'expérience et/ou de connaissance, sauf si elles sont supervisées par une personne responsable de leur sécurité ou reçoivent de cette personne des explications afin de savoir utiliser cet appareil.

Les normes suivantes doivent être respectées lors du montage du radiateur:

- DIN 55900: Pulvérisation dans les pièces humides
- DIN 18017 Partie 3: Ventilation des salles de bains et des toilettes sans fenêtres
- EN 14336: Système de chauffage dans les bâtiments, Installation et commissionnement des systèmes de chauffage à eau

PL

Instalacja/uruchomienie grzejnika łazienkowego powinno zostać wykonane przez uprawnioną do tego firmę. Należy również uwzględnić obowiązujące obecnie normy i przepisy. Podłączenie instalacji należy przygotować uwzględniając wymiary grzejnika oraz jego podłączenia. Zalecane jest utrzymanie minimalnej 100mm odległości boku grzejnika do najbliższej ściany. W celu zapewnienia prawidłowej instalacji grzejników ważne jest wykonanie mocowania grzejnika w sposób, który jest zgodny z przeznaczeniem grzejnika i w sposób zapobiegający jego nieprawidłowemu użytkowaniu. Przed końcową instalacją należy wziąć pod uwagę między innymi metodę mocowania grzejnika do ściany, rodzaj i stan ściany do której będzie mocowany grzejnik oraz wszystkie potencjalne siły i obciążenia.

W przypadku użycia grzałki elektrycznej należy bezwzględnie przestrzegać instrukcji montażu oraz następujących wytycznych:

- w celu uniknięcia zagrożenia dla małych dzieci należy grzejnik zainstalować w taki sposób, aby dolna krawędź grzejnika znajdowała się przynajmniej 600 mm ponad podłogą (EN 60335-2-43+A1:2006-10-01)

Ważne wskazówki: grzejniki łazienkowe są produktami wysokiej jakości, służącymi nie tylko do ogrzewania pomieszczeń, ale i do np. suszenia ręczników. Z tego też względu nie należy zapominać, że posiadają one gorące powierzchnie. Nie zezwala się natomiast na używanie grzejników do innych celów, jak np. drabinki sportowe. Do czyszczenia powierzchni grzejników należy stosować środki o łagodnym działaniu, nie uszkadzających powierzchni.

W razie użycia grzałki elektrycznej: przyrost objętości wody musi być skompensowany poprzez otwarcie zaworu powrotnego. Zaleca się także zamknięcie głowicy termostatycznej na zasilaniu. Ogrzewanie elektryczne może zostać uruchomione tylko wtedy, gdy grzejnik wypełniony został całkowicie wodą. Jeżeli grzejnik działa jako elektryczny poprzez użycie grzałki elektrycznej, to ze względów technicznych oraz bezpieczeństwa nie może być całkowicie zakryty.

Gwarancja: udzielana jest zgodnie z aktualnymi warunkami gwarancji dostępnymi u producenta, dystrybutora lub na stronie www.vogelundnoot.com oraz informacjami umieszczonymi w poniższej instrukcji montażu.

Poniższe normy są konieczne do zastosowania podczas montażu grzejnika:

- DIN 55900: Strefy zroszone w pomieszczeniach wilgotnych
- DIN 18017 Część 3: Wentylacja w łazienkach i toaletach bez okien
- EN 14336: Systemy ogrzewania w budynkach. Montaż i uruchomienie wodnych instalacji grzewczych



COSMO GMBH
Brandstücken 31 · 22549 Hamburg

info@cosmo-info.de
www.cosmo-info.de